



Kombi-Dachantenne

204 544 001

DUALBAND

GSM 900/1800, GPS (aktiv)

Besonderheiten

Dachantenne mit folgenden Funktionen:

- Mobilfunk für GSM 1800, GSM 900
- aktive GPS-Antenne (Stromversorgung des Verstärkers nur über Innenleiter GPS-Anschluss)
- geringe Einbautiefe (15 mm)
- geringer Montageaufwand - nur eine Montagebohrung für 3 Funktionen

Besonders geeignet für:

- Mobilfunk
- Navigationssysteme
- Bidirektionale Verkehrstelematik / Flottenmanagement

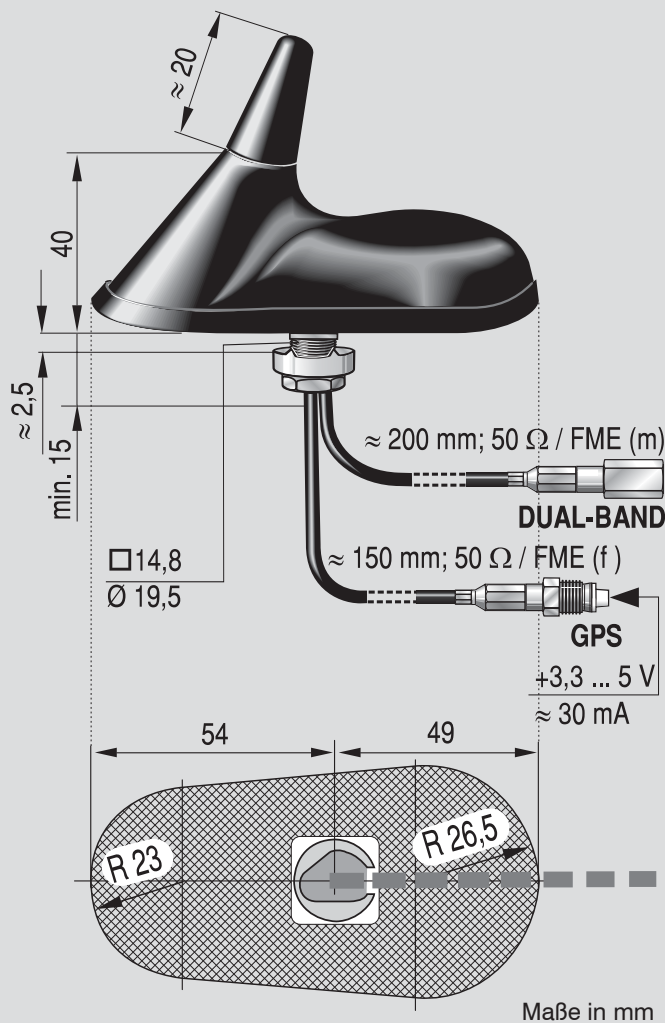

Elektrische Parameter / Electrical Parameters

Frequenzbereiche/ Frequency ranges (MHz)	GSM 900 890 - 960	GSM 1800 1710 - 1880	GPS 1575,42
Gewinn/Gain	0 dB	0 dB	≈ 28 dB
Impedanz/ Impedance	50Ω	50Ω	50Ω
max. Leistung Max. power	10 W	10 W	
Rückflusdämpfung Return loss	≥ 12 dB		≥ 12 dB
Kabel/Cable	200 mm, RG 174		150 mm, RG 174
Steckverbinder/ Connectors	FME (m)		FME (f)

Technische Änderungen vorbehalten